



Porsche

911 (991) 2012-2016

Boxster (981) 2013-2016

Caymen (981) 2014-2016

KIT FEATURES

- ISO DDIN radio provision
- Painted matte black

KIT COMPONENTS

- A) Radio trim panel • B) Radio bracket • C) Allen head machine-thread screws (6) • D) Push nut retainers (4)

A/B

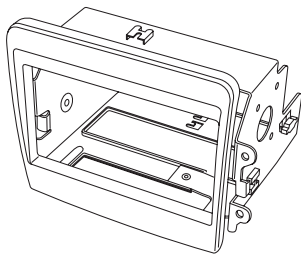

C



D



TABLE OF CONTENTS

Dash Disassembly	2
Kit Assembly	3

WIRING & ANTENNA CONNECTIONS

Wiring Harness: Please visit metraonline.com for wiring harness options

Antenna Adapter: Please visit metraonline.com for antenna adapter options

TOOLS REQUIRED

- Panel removal tool • Phillips screwdriver
- Torx screwdriver

Attention! With the key out of the ignition, disconnect the negative battery terminal before installing this product. Ensure that all installation connections are secure before cycling the ignition to test this product.

DASH DISASSEMBLY

1. Unclip the center console side panels starting from the rear, then pull back to release the front of the panels.
Note: Pull out away from console and toward back of vehicle. (Figure A)
2. Remove (4) T-25 Torx screws securing the radio then unplug and remove the radio from the dash. (Figure B)

Continue to Kit Assembly

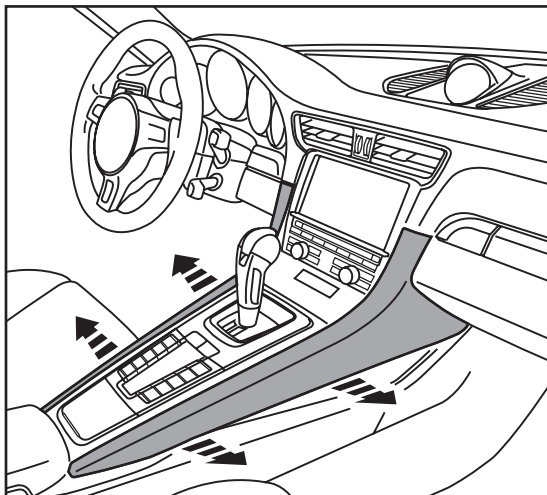

(Figure A)

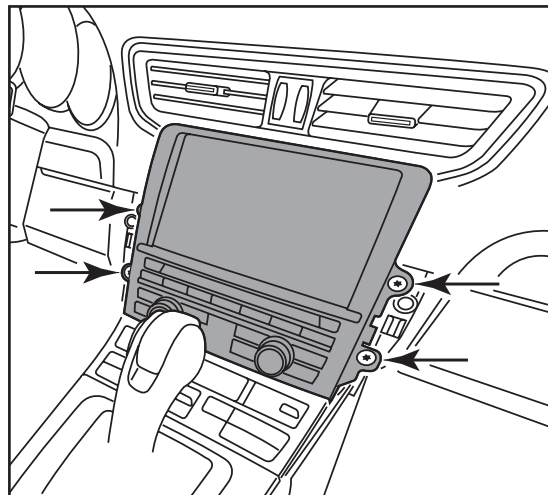

(Figure B)

KIT ASSEMBLY

1. Secure the **radio trim panel** to the **radio bracket** using the (4) included push nut retainers. (Figure A)
2. Slide the radio into the 95-9607B assembly from the back, and then secure the radio using the screws provided with the radio. (Figure A)

Note: Allen head screws are provided if needed.

3. Locate the factory wiring harness and antenna connection in the dash, and complete all necessary connections to the radio. Metra recommends using the proper mating adapter from Metra and/or Axxess. Test the radio for proper operation.
4. Secure the completed assembly to the dash using the factory screws.
5. Reassemble the dash in reverse order of disassembly to complete the installation.

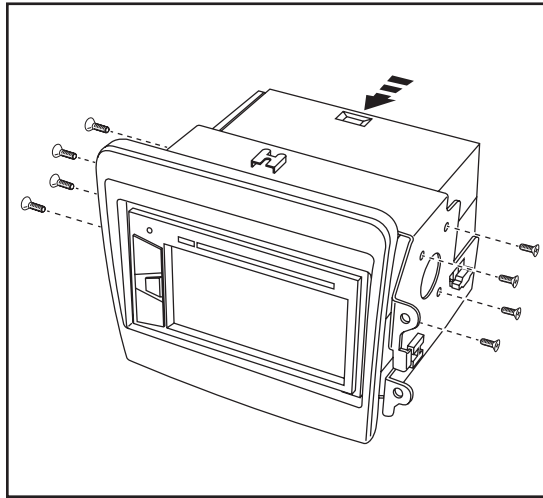

(Figure A)



95-9607B
INSTALLATION INSTRUCTIONS



Having difficulties? We're here to help.



Contact our Tech Support line at:

386-257-1187



Or via email at:

techsupport@metra-autosound.com

Tech Support Hours (Eastern Standard Time)

Monday - Friday: 9:00 AM - 7:00 PM

Saturday: 10:00 AM - 7:00 PM

Sunday: 10:00 AM - 4:00 PM



KNOWLEDGE IS POWER

Enhance your installation and fabrication skills by enrolling in the most recognized and respected mobile electronics school in our industry. Log onto www.installerinstitute.edu or call 386-672-5771 for more information and take steps toward a better tomorrow.



**Metra recommends MECP
certified technicians**



Porsche
911 (991) 2012-2016
Boxster (981) 2013-2016
Caymen (981) 2014-2016

Visite MetraOnline.com para más información acerca del producto y las aplicaciones específicas más actualizadas del vehículo

CARACTERÍSTICAS DEL KIT

- Provisión de radio ISO DDIN
- Pintura negro mate

COMPONENTES DEL KIT

- A) Carcasa del radio • B) Soporte del radio • C) Tornillos Allen de cabeza baja (6) • D) Retenedores con tuercas de presión (4)

A/B

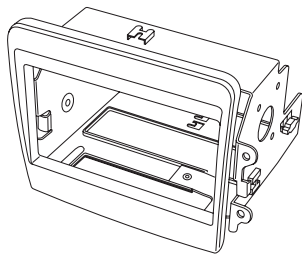

C

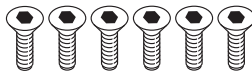

D



INDICE

Desmontaje del tablero	2
Ensamble del kit	3

CABLEADO Y CONEXIONES DE ANTENA

(se venden por separado)

Arnés de cableado: Visite metraonline.com para las opciones de arnés de cableado

Adaptador de antena: Visite metraonline.com para las opciones de adaptador de antena

HERRAMIENTAS NECESARIAS

- Herramienta para remoción de paneles
- Destornillador Phillips • Destornillador Torx

¡Atención! Con la llave fuera del encendido, desconecte el terminal negativo de la batería antes de instalar este producto. Asegúrese de que todas las conexiones de la instalación estén seguras antes de encender y apagar el encendido para probar este producto.

DESMONTAJE DEL TABLERO

1. Desenganche los paneles laterales de la consola central empezando desde atrás. Después, jálelos hacia atrás para liberar la parte delantera de los paneles.

Nota: Jálelos hacia afuera de la consola y hacia atrás del vehículo. (Figura A)

2. Quite (4) tornillos Torx T-25 que fijan el radio. Después, desconecte el radio y quítelo del tablero. (Figura B)

Continúe con el ensamble del kit

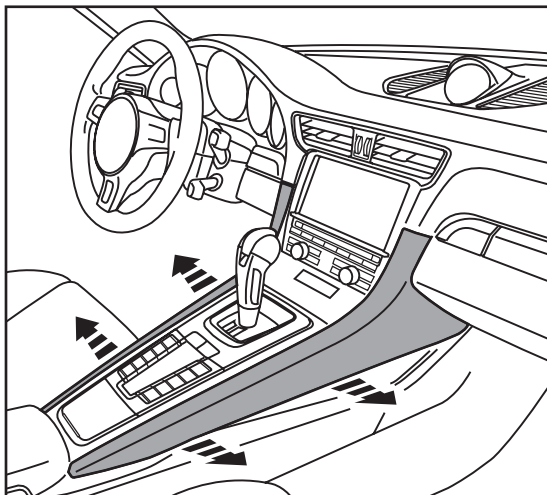

(Figura A)

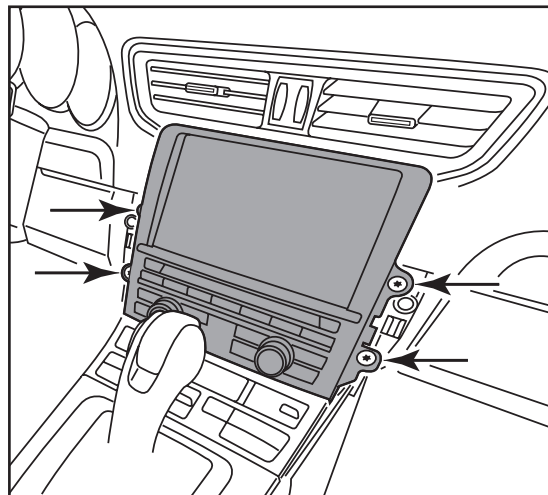

(Figura B)

ENSAMBLE DEL KIT

1. Fije el **panel de moldura para radio** al **soporte del radio** con los (4) retenedores con tuerca de presión incluidos. (Figura A)
2. Deslice el radio dentro del ensamblado 95-9607B de la parte trasera. Después, fije el radio con los tornillos incluidos con el radio. (Figura A)

Nota: Se incluyen tornillos Allen por si se necesitan.

3. Localice el arnés de cableado de fábrica y la conexión de antena en el tablero y realice todas las conexiones necesarias al radio. Metra recomienda el uso de adaptadores de acoplamiento adecuados de Metra o de Axxess. Pruebe el radio para asegurarse de que funciona bien.
4. Fije el ensamblado completo al tablero con los tornillos de fábrica.
5. Vuelva a armar el tablero al revés de como lo desarmó para terminar la instalación.

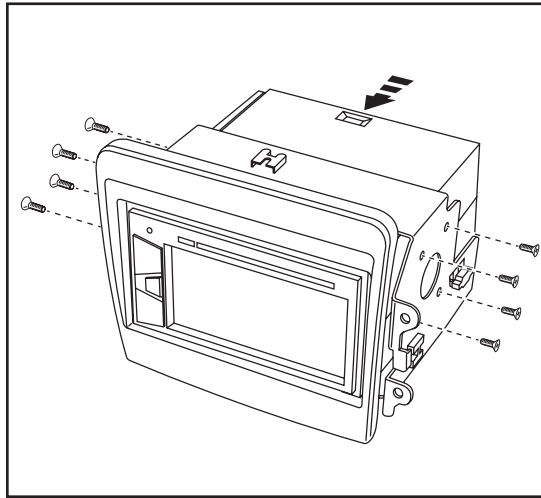

(Figura A)



95-9607B
INSTRUCCIONES DE INSTALACIÓN



¿Tienes dificultades? Estamos aquí para ayudar.



Póngase en contacto con nuestra
línea de soporte técnico en:
386-257-1187



O por correo electrónico a:
techsupport@metra-autosound.com

Horas de soporte técnico (hora estándar del este)

Monday - Friday: 9:00 AM - 7:00 PM

Saturday: 10:00 AM - 7:00 PM

Sunday: 10:00 AM - 4:00 PM



KNOWLEDGE IS POWER

Enhance your installation and fabrication skills by enrolling in the most recognized and respected mobile electronics school in our industry. Log onto www.installerinstitute.edu or call 386-672-5771 for more information and take steps toward a better tomorrow.



**Metra recomienda MECP
técnicos certificados**